

HIGHTECH-KOMPONENTEN FÜR CARAVANS

REISEFEELING
MIT SICHERHEIT
UND KOMFORT.



INHALT

Fahrsicherheit	8 – 17
ATC - AL-KO Trailer Control	10
AKS™ 3004	12
AKS™ 1300	13
Stoßdämpfer	14
Soft-Ball + Soft-Dock	15
AAA Premium Brake	16
Diebstahlschutz	18 – 23
Tresor	20
Safety Ball	21
Safety Compact Safety Plus	22
Safety Compact für Steckstütze Premium	23
Rangieren	24 – 27
Neu: MAMMUT	26
Parken	28 – 33
Steckstützen	30
big foot	31
E.C.S. Rangiergriff	32
Stützräder	33
Service	34 – 35
Neu: Wagenheber	34
Ersatzradhalter	35
Design	36 – 37
Premium-Cover + Deichselabdeckung	36
Fahrwerkstechnik	38 – 43
Delta-Schräglenerachse	40
Sechskant-Gummifederung	41
Tempo 100 km/h	42



FAHRZEUGTECHNIK

Unsere Fahrzeugtechnik-Produkte für Reisemobile, Caravans, Nutzfahrzeuge oder Nutzanhänger garantieren Ihnen stets größtmögliche Sicherheit und höchsten Komfort. In jeder Situation. Mit unseren Premium-Lösungen für Fahrzeuge im gewerblichen Einsatz erfüllen wir höchste Kundenansprüche an die

Ergonomie. Bei den Freizeitfahrzeugen kümmern wir uns darum, dass Sie gut in den Urlaub starten und am Ende entspannt wieder zu Hause ankommen. Damit sind wir stets Ihr zuverlässiger Begleiter – für mehr Freude unterwegs auf der Straße.



AL-KO QUALITY FOR LIFE



GARTEN + HOBBY

Wir entwickeln und gestalten innovative Gartengeräte. Unsere Produkte beeindruckten durch Technik und Funktion und setzen Maßstäbe in Sachen Design – damit erfüllen wir höchste Ansprüche.

Wir sorgen für mehr Begeisterung in Ihrem Garten.



LUFTECHNIK

Bei unseren Lüftungs- und klimatechnischen Geräten wie auch Absauganlagen garantieren wir höchste Energieeffizienz, perfekte Hygiene und maximalen Bedienkomfort – das zeichnet uns aus.

Wir füllen Ihren Lebensraum mit gesunder Luft und sorgen für das richtige Klima.

HIGHTECH-KOMPONENTEN

ZUVERLÄSSIGE BEGLEITER IN JEDER SITUATION

SICHERHEIT

Auf der Fahrt und auf dem Campingplatz geben Ihnen die Hightech-Komponenten von AL-KO stets 100% verlässliche Sicherheit.

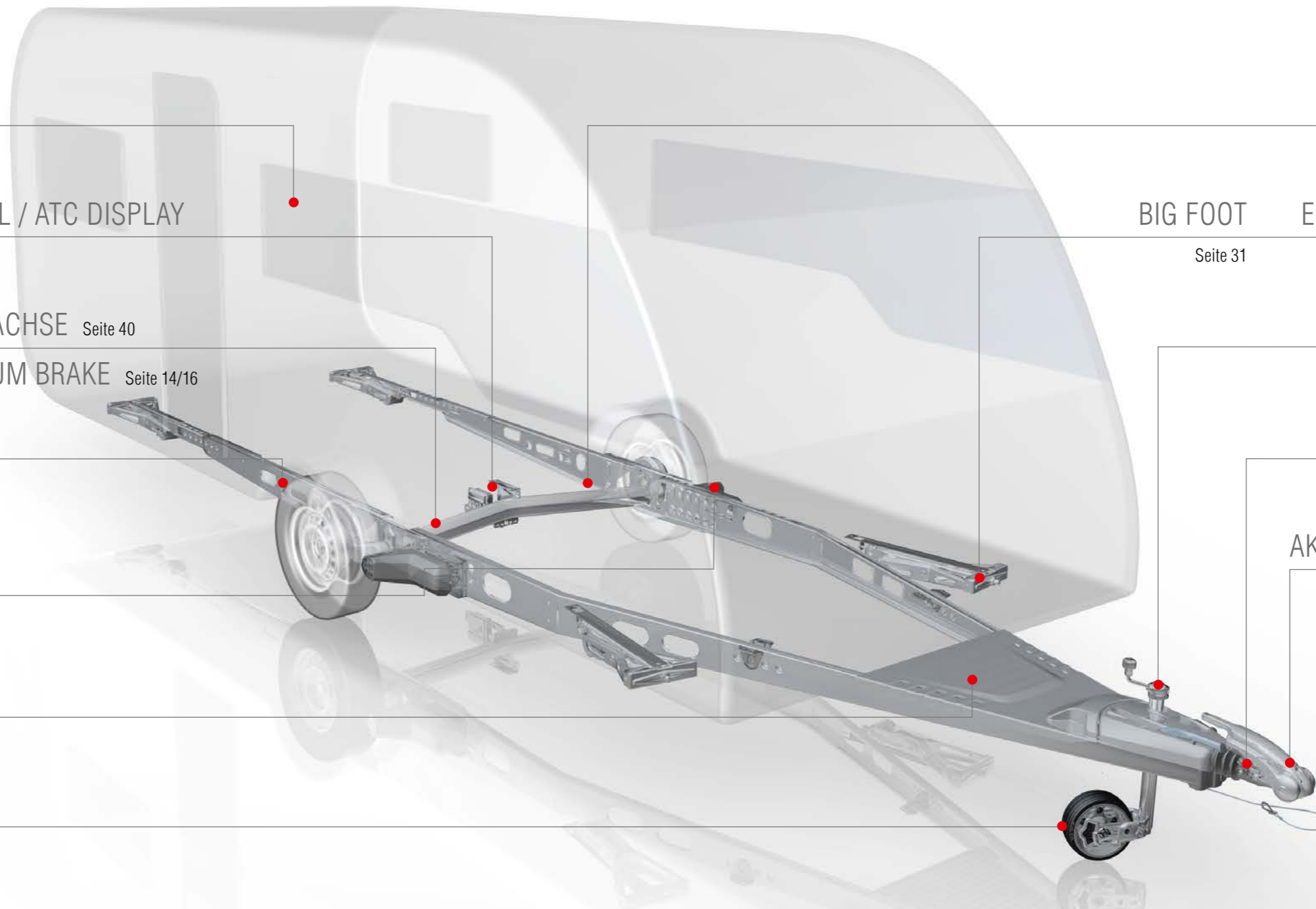

TRESOR

Seite 20

ATC - AL-KO TRAILER CONTROL / ATC DISPLAY

Seite 10

EURO-DELTA-SCHRÄGLENKERACHSE Seite 40

STOSSDÄMPFER / AAA PREMIUM BRAKE Seite 14/16

WAGENHEBER

Seite 34

MAMMUT

Seite 26

PREMIUM COVER UND DEICHSELABDECKUNG

Seite 36

STÜTZRÄDER

Seite 33

ERSATZRADHALTER

Seite 35

BIG FOOT

Seite 31

E.C.S.

Seite 32

STECKSTÜTZEN

Seite 30

RANGIERGRIFF

Seite 32

SAFETY

Seite 22

AKS™ 3004

Seite 12

AKS™ 1300

Seite 13



KOMFORT

Genießen Sie Ihren Urlaub. Alle AL-KO Komponenten sind optimal auf Ihr Chassis abgestimmt.



ERFAHRUNG

Seit über 80 Jahren entwickelt und produziert AL-KO Produkte, die mit ausgeklügelter, ausgereifter Technik die Bedürfnisse aller Kunden befriedigen.

AL-KO PRODUKTION HÖCHSTE ANSPRÜCHE UND QUALITÄT

ZUSAMMENARBEIT

Die kontinuierliche Zusammenarbeit der Entwicklungsabteilung von AL-KO mit den führenden Caravan-Herstellern bildet dabei die Grundlage für mehr Sicherheit und maximalen Fahrkomfort.

Dieses Know-How hat uns weltweit zum geschätzten Partner der Caravanindustrie gemacht.

Vom Bauteil zum Produkt – Präzision und Sorgfalt bestimmen den Fertigungsprozess

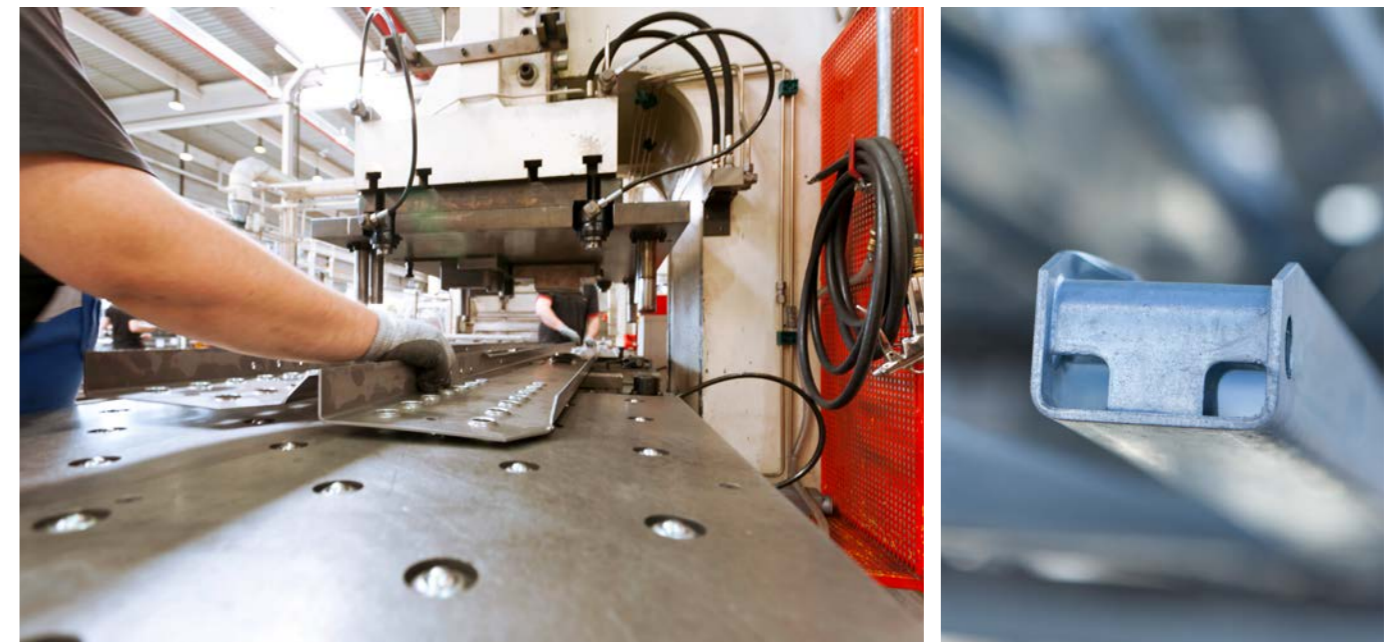

FAHR SICHERHEIT

GO YOUR OWN WAY!

Auch wenn die Straße mal holprig wird – die vielfach bewährte AL-KO Technik hält Ihren Caravan sicher auf Kurs Richtung Urlaub und Erholung.



FAHR SICHERHEIT

ATC – AL-KO TRAILER CONTROL

Für Caravans mit AL-KO Chassis und für Hobby-Caravans

EINFACH CLEVER

Ausweichmanöver oder Seitenwind können Caravans ins Schlingern bringen. AL-KO Trailer Control wirkt diesen Kräften aktiv entgegen und bremst den Caravan selbstständig sanft ab. Beim Neukauf ab Werk und als Nachrüstset für fast alle Caravans verfügbar.

DAS INNOVATIVE ANTI-SCHLEUDER-SYSTEM

Das Notfallsystem reagiert automatisch, wenn die Schwingungen des Gespanns Grenzwerte überschreiten.

- | Sensoren reagieren bereits auf geringe Querschleunigungen.
- | Sofort bremst der Caravan automatisch ab. Der Fahrer spürt von dieser Korrektur fast nichts.
- | Durch das Abbremsen zieht sich der Caravan selbstständig in die Spur: Das Gespann fährt wieder sicher.

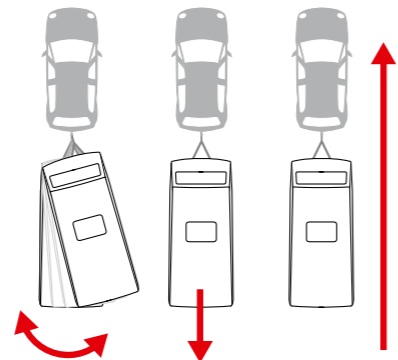

Das Fahrverhalten des Caravan wird vom ATC permanent kontrolliert. Sensoren erfassen gefährliche Seitenbewegungen direkt an der Caravanachse, noch bevor ein im Pkw vorhandenes ESP für Anhänger die Pendelbewegung registrieren kann. Der Caravan wird sofort – ohne Eingreifen des Fahrers – sanft abgebremst und wieder in einen stabilen Fahrzustand gebracht.



LEUCHTDIODE

Eine gut sichtbare grüne Leuchtdiode signalisiert die volle Funktionsfähigkeit des Notfallsystems.



SICHERHEIT IM BLICK

Über Funk bestätigt das ATC seine Funktionsfähigkeit an eine optische Anzeige im Zugfahrzeug. Ein optionales Display visualisiert die Daten der Überwachungssensoren. Der Fahrer kann so bedenkliche Fahrzustände des Caravans besser erkennen und seine Fahrweise anpassen. Eine Nachrüstung zum vorhandenen ATC ist mühelos möglich.



ATC DISPLAY

Grün: ATC Betriebsbereit

Gelb blinkend: ATC im Eingriff

Gelb Dauerlicht: Kein Empfang zum ATC-Sender

Rot blinkend: ATC betätigt Bremse permanent = Sichtprüfung erforderlich

Rot Dauerlicht: ATC nicht funktionsbereit, Auflaufbremse funktionsbereit

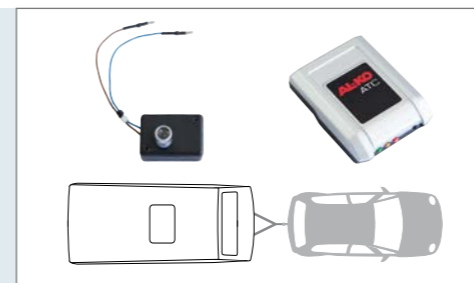

FAHR SICHERHEIT

AKS™ 3004

VIER REIBBELÄGE FÜR MEHR SPURTREUE

DIE NR. 1 IN EUROPA!

Schlinger- und Nickbewegungen des Caravans werden schon im Ansatz wirksam unterdrückt. Als einzige Anti-Schlingerkupplung auf dem Markt verfügt die AKS™ 3004 über vier Reibbeläge. Darum wird sie von den meisten Caravanherstellern bereits ab Werk eingesetzt.

Kupplungs- und Stabilisierungsgriff sind voneinander getrennt. So kann bei Rangiervorgängen die Stabilisierungsfunktion mit einem einfachen Handgriff deaktiviert werden. Der Caravan bleibt trotzdem sicher angekuppelt.



VERBESSERTE ERGONOMIE

Durch Schließen des Stabilisierungsgriffs werden die vier Reibbeläge von allen Seiten kraftvoll an die Anhängerkugel des Pkws gepresst. Die so um ein Vielfaches erhöhte Reibung unterdrückt Schlinger- und Nickbewegungen. Das Gespann kommt auch in einer Notsituation deutlich schneller zu Ruhe.

AKS™ 1300

SPURTREUE FÜR LEICHTE CARAVANS



DIE KOMPAKTE

Die Sicherheitskupplung AKS™ 1300 unterdrückt wirksam Schlinger- und Nickbewegungen von Caravans bis 1.360 kg Gesamtgewicht. Die ideale Lösung für leichte Caravans.

Durch Betätigen des Stabilisierungsgriffs werden zwei Reibbeläge von links und rechts an die Anhängerkugel des Pkws gepresst. Die so erhöhte Reibung unterdrückt Schlinger- und Nickbewegungen. Zudem lässt sich das Gespann in einer Notsituation schneller beruhigen.

Kupplungs- und Stabilisierungsgriff sind voneinander getrennt. Beide sind leicht mit einer Hand zu bedienen. So kann bei Rangiervorgängen die Stabilisierungsfunktion mit einem einfachen Handgriff deaktiviert werden. Der Caravan bleibt trotzdem sicher angekuppelt.



SICHTBARE KONTROLLE

- 1 Verschleißanzeige für Reibbeläge
- 2 Ist der grüne Zylinder sichtbar, sitzt die AKS™ 3004 richtig
- 3 Verschleißanzeige für Kupplung

MEHR RESERVEN

Beide Anhängerkupplungen erhöhen die theoretische Maximalgeschwindigkeit (auf zulässige Höchstgeschwindigkeit achten) und verbessern das Gewichtsverhältnis für die 100 km/h Zulassung (s. S.42). Die AKS™ 3004 und die AKS™ 1300 müssen in Deutschland nicht in die Anhängerpapiere eingetragen werden.

FAHR SICHERHEIT

STOSSDÄMPFER – OPTIMAL AUF IHR CHASSIS ABGESTIMMT



OCTAGON-STOSSDÄMPFER

Optimale Dämpfung durch präzise Abstimmung. Octagon-Stoßdämpfer von AL-KO verfügen über einen Überlastschutz und zeichnen sich durch Qualitätsdichtungen und Spezialöl aus. Sie sind präzise für einen klar definierten Gewichtsbe- reich abgestimmt und verbessern deutlich die Fahreigen- schaften des Caravans. Aufbauschwingungen und „Hüpfen“ werden so deutlich vermindert.



AL-KO ORIGINAL-KOMPONENTEN

Für mehr Sicherheit beim Fahren und Bremsen. Achten Sie auch beim Service auf Original-Komponenten von AL-KO. Denn als Hersteller von Chassis, Stoßdämpfer und Bowdenzügen wissen wir, worauf es wirklich ankommt.

SOFT-BALL – SCHUTZ FÜRS SCHIENBEIN



SOFT-BALL

Die weiche Gummimischung schützt Fahr- zeuge vor Schrammen, Schienbeine vor Schmerzen und Kleidung vor Schmutz. Erhältlich in unterschiedlichen Farben.



SOFT DOCK

Schutz beim Ankuppeln. Erhält den Wert Ihres Autos beim Ankuppeln. Nachrüstbar für viele AL-KO Kupplungen.

FAHR SICHERHEIT

AAA PREMIUM BRAKE – DIE HOCHLEISTUNGSBREMSE

PREMIUM-BREMSE MIT AUTO- Matischer NACHSTELLUNG

- Die bewährte Radbremse mit ihren weit überdurchschnittlichen Bremswerten wird durch die automatische Nachstellfunktion ergänzt
- Beim Rückwärtsfahren wird das Nachstellen deaktiviert und damit ein Blockieren der Bremse verhindert
- Geeignet für Radbremstyp 2051 und 2361 und somit für die meisten Caravans mit AL-KO Achsen
- Einfache und schnelle Umrüstung durch vormontiertes AL-KO Schraubsystem AL-KO Achsen geeignet

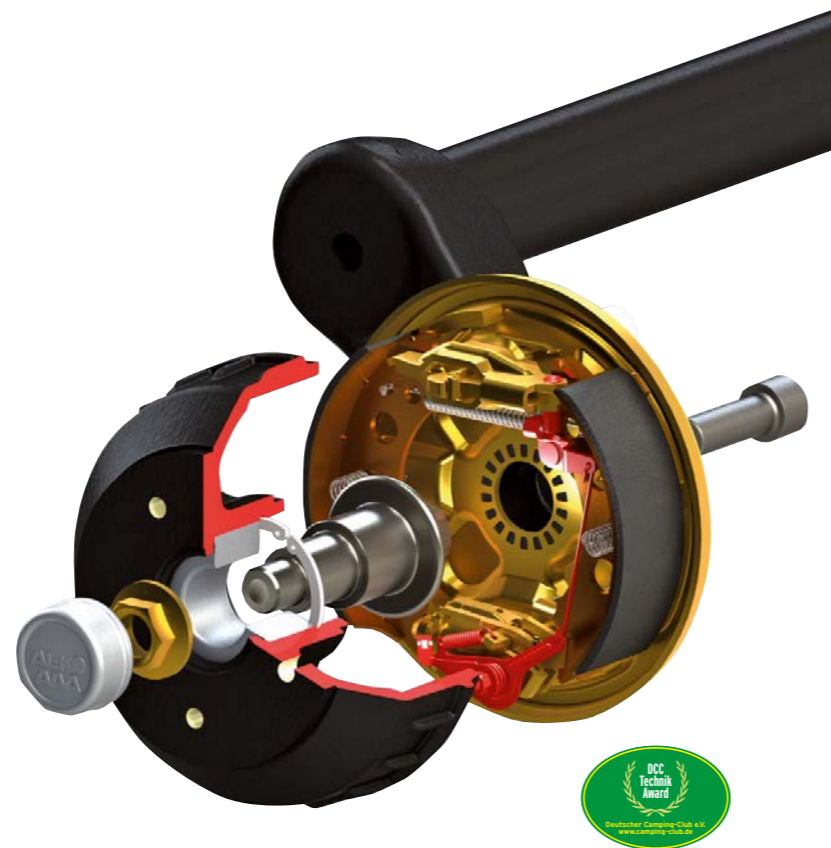

IHR PLUS

- Mehr Fahrsicherheit** durch bis zu 5 m kürzeren Bremsweg
- Mehr Fahrkomfort** durch sanftes Bremsen ohne ruckartiges Auflaufen
- Geringere Wartungskosten** durch verlängerte Serviceintervalle + Entfall des ersten Werkstattintervalles nach 1.000 km
- Keine erneute TÜV-Vorführung** nach Einbau notwendig
- Tipp:** spätestens beim nächsten Bremsbelagwechsel auf AAA Premium Brake umrüsten



BIS ZU 5% BESSERER WIRKUNGSGRAD

Mit Original AL-KO Longlife Bowdenzüge sprechen die Bremsen mit verminderter Reibung wesentlich feinfühlig an und die Bowdenzüge halten länger. Genau wie die perfekt auf die Bremsen abgestimmten Original AL-KO Bremsbeläge. Kurz gesagt: Zusätzliche Reserven und mehr Schutz auch bei langen Urlaubsfahrten!

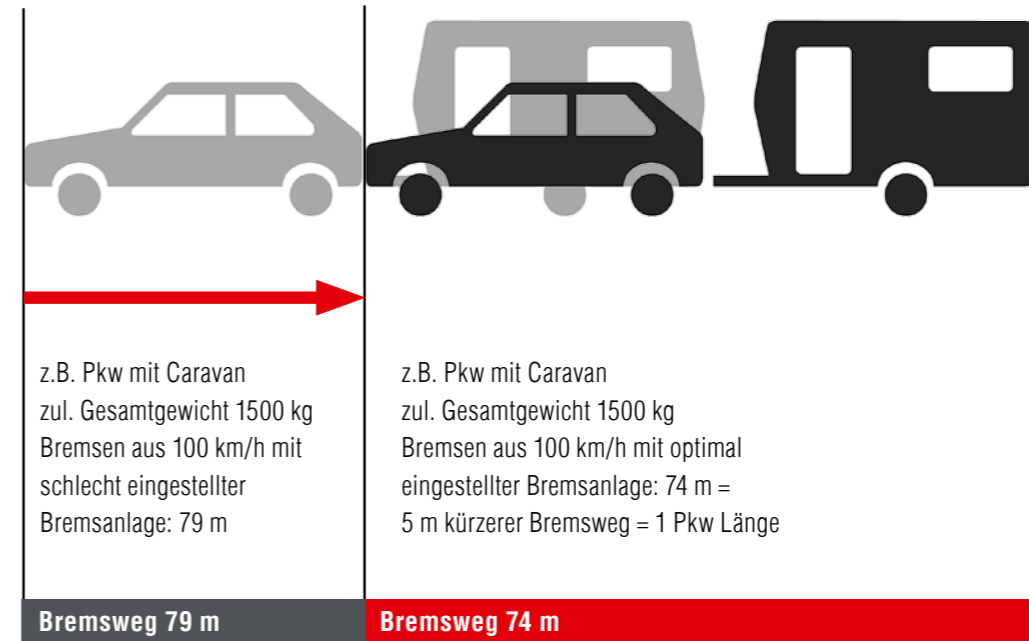

WENIGER BREMSWEG, MEHR SICHERHEIT

Jeder Meter weniger Bremsweg ist ein Mehr an Sicherheit. Die AAA Premium Brake stellt die Bremse automatisch nach sobald sie zu viel Spiel hat. Die optimal eingestellten Bremsen bringen bestmögliche Leistung und der Bremsweg wird dadurch verkürzt.



DIEBSTAHLSCHUTZ

SCHALTEN SIE AB!

Ob bei einer kleinen Pause oder auf dem Campingplatz – das Sicherheitszubehör von AL-KO bietet Ihnen stets wirkungsvollen Schutz vor Diebstahl.



DIEBSTAHLSCHUTZ

AL-KO TRESOR UND AL-KO SAFETY-BALL FÜR MEHR SICHERHEIT – JEDERZEIT UND ÜBERALL

BERUHIGENDER SCHUTZ IHRER WERTSACHEN

Hinter soliden Stahlwänden ist Ihr Hab und Gut sicher vor fremdem Zugriff. Nur der Doppelbart-Sicherheitsschlüssel öffnet die stabilen Rundbolzen der Tresortür. Unabhängig von Strom und Batterie ruht der Panzerschrank im Caravan, fest verankert durch eine Montageplatte unter dem Fahrzeugboden.



AL-KO SAFETY-BALL

Der Safety-Ball ergänzt die AL-KO Diebstahlsicherungen auf der Anhängerkupplung im Standbetrieb. Die Sicherung aus hartem Kunststoff kommt im abgekuppelten Zustand in die Kugelkupplung und verhindert dort die Aufnahme eines Kugelkopfs – und damit ein unbefugtes Ankuppeln.



DIEBSTAHLSCHUTZ

AL-KO SICHERHEITSSCHLÖSSER ZUVERLÄSSIGER SCHUTZ FÜR GESPANNE



SAFETY COMPACT

Die bewährte Lösung bietet Schutz sowohl während der Fahrt als auch im Stand. So bleibt der Caravan auch bei der Rast sicher angekuppelt.

SAFETY PLUS MIT ZUSÄTZLICHEM AUFBOHRSCHUTZ

Durch besonders hochfesten Stahl, zusätzliche Verstärkungen und das Schloss mit Aufbohrschutz bietet die Plus Variante nochmals gesteigerten Diebstahlschutz auch in unsicheren Gegenden. Die rote Farbe signalisiert zusätzlich: Dieser Caravan ist optimal gesichert.

SAFETY COMPACT FÜR STECKSTÜTZE PREMIUM AB BAUJAHR 2006

Leicht bedienbare, 2-teilige mechanische Wegfahrsperrung für Caravans.

Durch die Safety Compact für Premium-Steckstützen wird das Hochkurbeln der Hubstützen verhindert. So wird der Caravan im Stand gesichert. Einfach Stützen ausdrehen, Sicherung + Safety einführen und das Schloss eindrücken. Schon können Sie beruhigt den Tag am Strand oder in der Stadt verbringen. Sorgt auch bei längerer Standzeit, wie z.B. Überwinterung, für erhöhte Sicherheit!



DIE WIRKSAME SICHERUNG GEGEN DIEBSTAHL

RANGIEREN

ALLES IM BLICK!

Parken Sie völlig ohne Kraftaufwand und auf den Zentimeter genau – mit dem MAMMUT für Einachser und Tandem sind Rangiervorgänge bequem wie nie.



RANGIEREN

MAMMUT / MAMMUT TANDEM STARKE PRÄZISION

DER DAUMEN MACHT'S

Nur AL-KO bietet mit dem MAMMUT ein Caravan-Rangiersystem mit Joystick-Steuerung. Im Gegensatz zu einer Tastenbedienung können Sie so mit einer Hand stufenlos lenken, beschleunigen und abbremsen.



AUF NUMMER SICHER

Um eine unbeabsichtigte Bedienung zu verhindern, erfordert das System vor jedem Einsatz eine Freigabe. Die Fernbedienung muss an den Sensor gehalten werden, um das System zu aktivieren. Nach jedem Ausschalten ist eine erneute Freigabe notwendig.



Control-Panel mit Anzeige von Batterie, Temperatur, Überlast

Stufenlose Steuerung der Geschwindigkeit und der Richtung per Joystick

MAMMUT-Antrieb vom Rad entfernen

MAMMUT-Antrieb ans Rad anstellen

Sicherheitsfreigabe

Ein/Aus



Das Gehäuse des MAMMUT ist spritzwasserdicht und garantiert auch in feuchter Umgebung (IP65) eine sichere Funktion.

Kraftvoll, robust, kompakt: Leistungsstarke Elektromotoren in jeder Einheit treiben die Räder des Caravans an.



OPTIMALER GRIP

In jeder Antriebseinheit sind zwei Motoren verbaut: einer für den Anstellantrieb und einer für den Radantrieb. Ein Knopfdruck auf der Fernsteuerung und die Antriebsrollen pressen sich an die Reifen. Die permanente elektronische Regelung des Anpressdrucks gewährt unter allen Bedingungen optimalen Grip. Der zweite Motor im Antriebsgehäuse ist für den Radantrieb zuständig.



MEHR BODENFREIHEIT MIT AL-KO-CHASSIS

AL-KO-CHASSIS mit der „M“-Prägung am Längsrahmen (Einachser ab Mj. 2010, Tandem ab Mj. 2015) verfügen serienmäßig über Aufnahmebohrungen für das MAMMUT-System. Die für die Stabilität notwendige Querstrebe beansprucht keinen Raum unterhalb des Chassis. So bleibt die Bodenfreiheit maximal.



360°-Drehungen



Softstart
Softstopp



Hindernisse
bis 4 cm



Steigungen
bis 28 %
(Einachser)



Stufenlose
Steuerung

PARKEN



STANDSICHER

Auch am Zielort können Sie sich auf AL-KO verlassen: Zahlreiche Komponenten sorgen dafür, dass Sie Ihren Caravan komfortabel und sicher parken.

PARKEN

STECKSTÜTZEN FÜR MEHR STABILITÄT AUF JEDEM UNTERGRUND



Premium
1250 kg lang

STECKSTÜTZEN

Pressprofile, gesickte Seitenstreben, starke, gerollte Trapezgewindespindeln und eine dicke Feuerverzinkung machen Steckstützen von AL-KO nahezu unverwüsthlich.



BIG FOOT ABSTÜTZFUSS

Mit der großen Standfläche von 200 x 180 mm verhindert der big foot Wegrutschen oder Einsinken der Stützen. Praktisch: Im Fahrbetrieb liegt der Abstützfuß formschlüssig und damit platzsparend am Unterboden an. Nachrüstbar bei Caravans mit AL-KO Chassis und Stabilform- bzw. Premiumstütze.



Compact
800 kg kurz



Compact
800 kg lang



Stabilform
1000 kg kurz



Ausdrehen



Aufsetzen



Zurückgleiten



KOMFORT-KIT

Der clevere Trick beim Auskurbeln von Stützen. Mit dem einfach nachzurüstenden Komfort-Kit entfällt Bücken oder Knien beim Ein- und Auskurbeln der Stützen. Die Kunststoffprofile werden einmalig an den Caravan angepasst und montiert. Durch das Kreuzgelenk können die Stützen dann mit der Kurbel auch im Stehen bedient werden.



ADAPTER FÜR BIG FOOT

Wenn Sie häufiger die maximale Stützhöhe benötigen, empfehlen wir die optionalen Adapter für den big foot. Sie bringen den big foot 45mm näher an den Boden. Bitte beachten Sie die verringerte Bodenfreiheit in diesem Bereich.

PARKEN

AL-KO E.C.S. SICHERER STAND – EINFACH AUF KNOPFDRUCK



E.C.S. STÜTZSYSTEM

Noch mehr Komfort bietet Ihnen das E.C.S. Stützensystem. Die elektrisch angetriebenen, individuell justierbaren Stützen sparen Zeit, Kraft und vermeiden Rückenschmerzen.

Durch die robusten Stützen und Motoren verfügt das System über eine statische Tragfähigkeit von 1.250 kg pro Stütze. Allemal ausreichend also auch für schwere Caravans bis 2.500 kg.

FERNBEDIENUNG

Dank einer Fernbedienung lassen sich die Steckstützen des E.C.S.-Systems aus- und einfahren. Dabei kann jede Stütze einzeln per Tastendruck kontrolliert werden. So lässt sich der Caravan auf die gewünschte Niveaulage anpassen. Der Vorgang wird durch einen Überlastschutz überwacht. Bei Stromausfall bleibt die Bedienung über eine Kurbel weiterhin möglich.

AL-KO STÜTZRAD PREMIUM DIE STABILE RANGIERHILFE



DAS RANGIERRAD

Besonders empfohlen bei Rangiersystemen

Das besonders ballige Rad sorgt für leichtgängiges Rangieren auf jedem Untergrund.

Äußerst stabile Ausführung:

- | Tragfähigkeit bis 300 kg
- | läuft federnd über Bodenunebenheiten
- | integrierte Radlastanzeige
- | rangierfreundlich
- | leichtgängige, abnehmbare Kurbel

Produktlinie Plus mit Drucklager und Feuerverzinkung

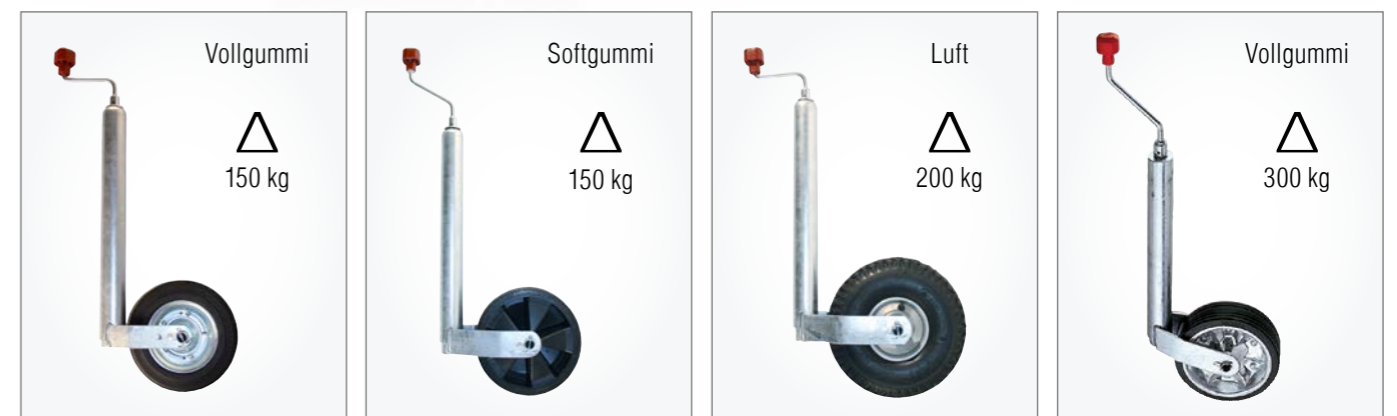

RANGIERGRIFF

Die sinnvolle Ergänzung zum Stützrad. Abgekuppelte Caravans lassen sich damit leichter bewegen. Der Rangiergriff verhindert auch den Verlust des Stützrads im Fahrbetrieb, sollte der Feststellknebel mal nicht stark genug angezogen sein. Einfach nachrüstbar bei allen Stützrädern mit Außenrohr-Durchmesser 48 mm.



FÜR JEDEN ZWECK DAS RICHTIGE RAD

Stabile, feuerverzinkte Stützräder mit Drucklagerung der Kurbel werden durch verschiedene Bereifung zur optimalen Lösungen für jeden Einsatz.

SERVICE

NEU: AL-KO WAGENHEBER BESTENS GERÜSTET AUCH FÜR DEN NOTFALL

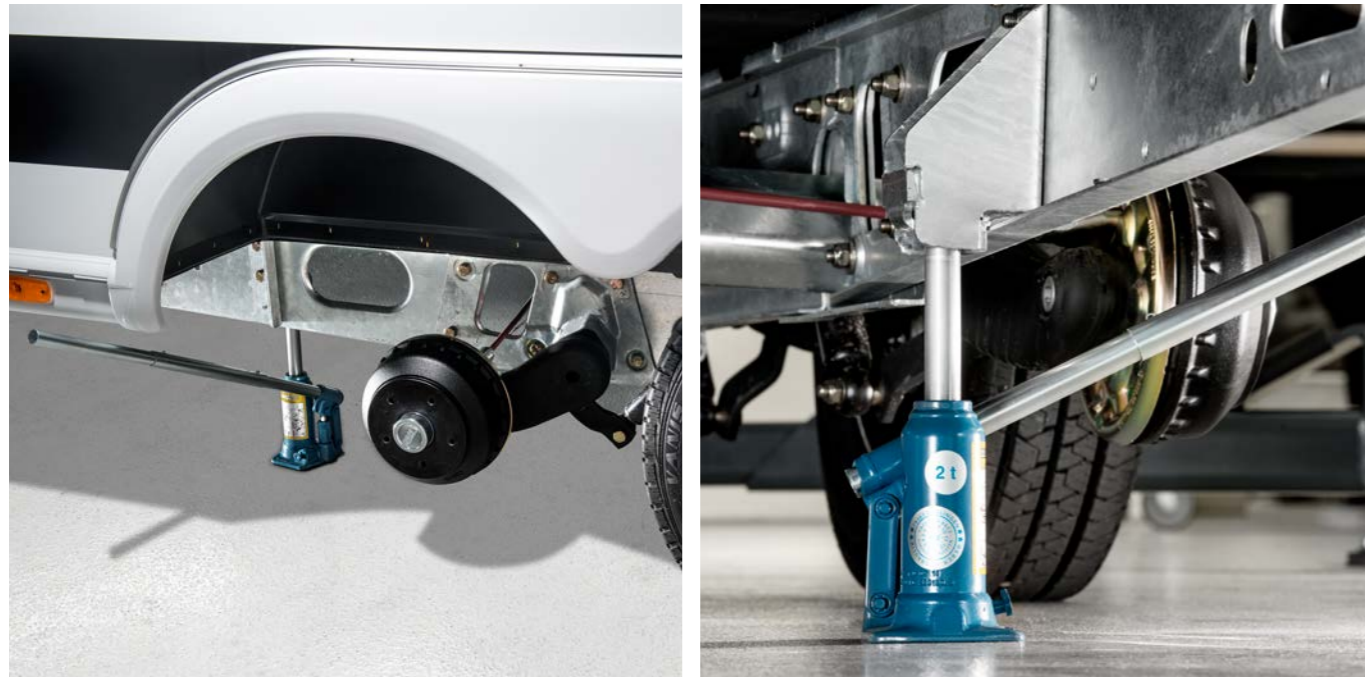

AL-KO WAGENHEBER HYDRAULISCH

Schwere Caravans bekommen jetzt die richtige Unterstützung. Als einziger Hersteller bringt AL-KO ein geprüftes Wagenhebersystem für Caravans bis 3.000 kg Gesamtgewicht auf den Markt. Geeignet und nachrüstbar für Caravans mit AL-KO Chassis ab Bj. 1980.

AL-KO ERSATZRADHALTER



AL-KO ERSATZRADHALTER

Der gewichtsoptimierte Ersatzradhalter platziert das Ersatzrad unter dem Caravan. Das schafft mehr Stauraum im Deichselkasten. Der kann sinnvoll für andere Ausrüstung genutzt werden.

Die Montage unter dem Boden direkt hinter der Achse senkt den Schwerpunkt und verbessert so das Fahrverhalten. Zur Sicherheit ist der Ersatzreifen nur auf der straßenabgewandten Seite abnehmbar. Nachrüstbar bei Caravans mit AL-KO Chassis ab Baujahr 1985. Keine TÜV-Prüfung oder -Abnahme erforderlich.



AL-KO WAGENHEBER MECHANISCH

Ein besonderes Stecksystem verhindert das Abrutschen des Wagenhebers während des Reifenwechsels. Spezielle Einstecktaschen stützen sich zudem am Caravanboden ab und schonen so Chassis + Aufbau. Tragfähigkeit bis 1.000 kg. Geeignet für Caravans bis 2.000 kg Gesamtgewicht. Nachrüstbar für Caravans mit AL-KO Chassis ab Bj. 1980.



DESIGN

AL-KO PREMIUM COVER UND DEICHSELABDECKUNG



GLÄNZENDER AUFTRITT

Premiumcover und Deichselabdeckung geben dem Caravan nun auch im Kupplungsbereich mehr Pfiff. Drei verschiedene attraktive Farben heben Ihren Caravan von der Masse ab. Ob passend zur AKS Sicherheitskupplung in Matt-Schwarz, elegant in Alu-Optik oder sportlich im Carbon-Look – für jeden Stil findet sich die geeignete Lösung.

Einfach nachzurüsten an den meisten AL-KO Chassis mit Euro-Auflaufeinrichtung und 15° Holmstellung. Die Deichselabdeckung kann individuell angepasst werden.

WERTEN SIE IHREN CARAVAN OPTISCH AUF!

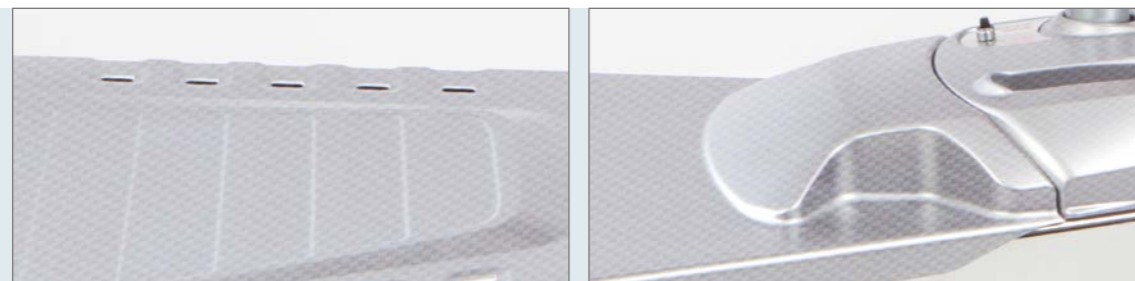

DURCHDACHT BIS INS DETAIL

Trittfest bis 120 kg und bereits optimal vorbereitet für die Montage gängiger Trägersysteme.



FAHRWERKSTECHNIK

VERTRAUEN SIE DEM MARKTFÜHRER

Über drei Millionen Fahrgestelle, sechs Millionen Auflaufeinrichtungen und 25 Millionen Achsen belegen unsere Kompetenz als weltweit größter Hersteller für Caravan-Fahrwerkstechnik.



FAHRWERKSTECHNIK

AL-KO DELTA-SCHRÄGLENKERACHSE FAHR SICHERHEIT IST BEI UNS INKLUSIVE

SAFETY FIRST

Maximale Sicherheit bei Kurvenfahrt, Wankbewegungen, Überholvorgängen, Seitenwind und Brückenwind. Wartungsfrei. Seit über 15 Jahren bewährter Standard bei hochwertigen Caravans.

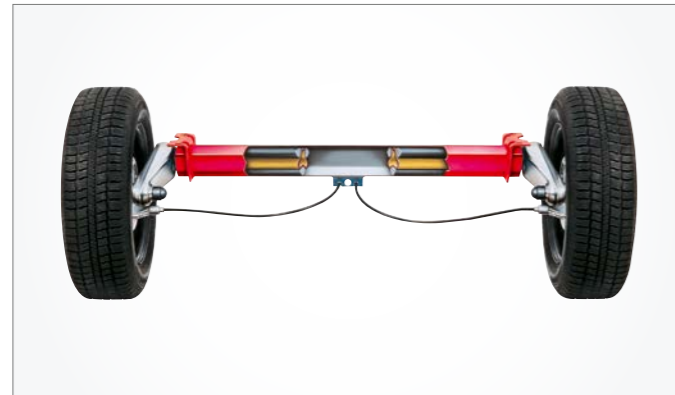

WIR HABEN DEN BOGEN RAUS

Die AL-KO Delta-Schräglenkerachse wirkt der Fliehkraft entgegen: Die einzeln an Lenkern aufgehängten Räder bewegen sich beim Ein- und Ausfedern um die schräg im Raum liegende Achse. Die auf das kurvenäußere Rad wirkende Kraft wird über den Schwinghebel so auf den Achsstummel des Rades übertragen, dass dies seine Vorspur und den negativen Sturz vergrößert. Das Rad stemmt sich gegen die Fliehkraft und stützt somit das Fahrzeug nach innen ab.



AL-KO SECHSKANT-GUMMI-FEDERUNG

Serienmäßig bei Caravans mit AL-KO Chassis – nicht nachrüstbar. Sorgt für ein optimales Fahrverhalten des Caravans. Mehr Fahrkomfort durch große Federwege. Robust, langlebig und wartungsfreundlich. Sehr gute Eigendämpfung; die Federung beruhigt sich schnellstmöglich und steigert so die Fahrsicherheit.

SERIENMÄSSIG BEI FAST ALLEN CARAVANS MIT AL-KO CHASSIS

FAHRWERKSTECHNIK

TEMPO 100 KM/H AUCH FÜR SIE



NACHRÜSTUNG LEICHT GEMACHT!

Bereits ab Werk sind heute viele Caravans für die vorteilhafte 100 km/h Zulassung vorbereitet. Aber auch fast alle Caravans, die ab Werk nicht über eine entsprechende Vorbereitung verfügen, können diese Zulassung mit ein paar einfachen Nachrüstungen erhalten. Auf Seite 14 dieses Katalogs finden Sie die benötigten Stoßdämpfer sowie auf den Seiten 12 + 13 die ISO-zertifizierten Stabilisierungseinrichtungen. Neben der begehrten Tempo 100-Zulassung sorgen diese Komponenten auch für mehr Sicherheit und Fahrkomfort.

Entscheidend für die Stabilität eines Gespanns ist auch die richtige Stützlast. Um diese einfach zu kontrollieren, bietet sich das AL-KO Premium Stützrad an. Es verfügt über eine integrierte Stützlastwaage. So kann beim Ankuppeln mit einem Blick überprüft werden, ob hier die größtmögliche Stützlast ausgenutzt wird.

So ermitteln Sie das Massenverhältnis (Faktor „X“)

Die zul. Gesamtmasse des Caravans darf von der Leermasse des Zugfahrzeuges höchstens betragen:	Aktuelle Regelung vom 22.10.2005 mit AKS	Bisherige Regelung vom 15.10.1998 ohne AKS
Bei ungebremsten Anhängern bis 750 kg	X = 0,3	X = 0,3
Bei Caravans	X = 1,0	X = 0,8
Bei sonstigen gebremsten Anhängern	X = 1,2	X = 1,1

Also: Zul. Gesamtmasse des Anhängers = **Leermasse** Zugfahrzeug · X (Faktor)

Beispiel: Mit AKS: Zul. Gesamtmasse Caravan = Leermasse Zugfahrzeug 1.600 kg x 1 = 1.600 kg
Ohne AKS: Zul. Gesamtmasse Caravan = Leermasse Zugfahrzeug 1.600 kg x 0,8 = 1.280 kg

Fazit: + 20% / 320 kg dank AKS!

Voraussetzungen beim Caravan gebremst

- I ISO-zugelassene Stabilisierungseinrichtung oder andere zugelassene technische Einrichtung
- I Hydraulische Achsstoßdämpfer
- I Die größtmögliche Stützlast der Kombination (Gespann) ist auszunutzen
- I Reifen für mind. 120 km/h (Geschwindigkeitskategorie L)
- I Reifen jünger als 6 Jahre (Hersteller-Datum)

Voraussetzungen beim Zugfahrzeug

- I ABS (ABV) Ausstattung
- I Zugelassen bis maximal 3,5 t Gesamtmasse.



CARAVAN GEBREMST

Die Erfüllung der Voraussetzungen für die Tempo 100 Plakette wird von einem amtlich anerkannten Sachverständigen – z.B. TÜV, DEKRA, GTÜ – abgenommen und bestätigt. Mit der Bestätigung ist beim Straßenverkehrsamt die offizielle 100 km/h Plakette erhältlich, welche am Caravanheck anzubringen ist.

AL-KO CLUB MITGLIEDER GENIESSEN EINFACH MEHR!

www.al-ko-club.com

MIT AL-KO PUNKTEN

„Jeder Euro ein Punkt“ lautet die Regel für AL-KO Club Mitglieder. Und zwar beim Einkauf von AL-KO Fahrzeugtechnik und SAWIKO Zubehör. Für die Bonuspunkte gibt es nützliche Prämien aus dem Produktprogramm von AL-KO, wie z. B. Gartengeräte.

Und das Tauschprogramm ist nicht der einzige Vorteil einer AL-KO Club Mitgliedschaft. Handfeste Preisvorteile sichern sich alle Club Mitglieder beim Einkauf in den AL-KO Kundencentern Süd und Nord. Regelmäßig empfangen Club Mitglieder per E-Mail den AL-KO Club Newsletter. Neben Informationen aus erster Hand gewinnen hier attraktive Erlebnispunkte wie zum Beispiel Eintrittskarten für die großen Caravaning-Messen in

Deutschland oder Tickets für Fußball-Spiele des von AL-KO gesponserten Bundesligaclubs FC Augsburg. Weitere hochwertige Sachpreise aus dem Produktportfolio von SAWIKO und AL-KO Fahrzeugtechnik werden jährlich unter allen AL-KO Club Mitgliedern verlost. Und schließlich erhalten alle Mitglieder des AL-KO Clubs zweimal jährlich das AL-KO Kundenmagazin LIFE, das interessante Themen rund um das mobile Leben attraktiv und unterhaltsam präsentiert.

Die Zugehörigkeit zum AL-KO Club ist vollkommen kostenfrei und jederzeit widerrufbar. Mitglied werden ist ganz einfach: Unter www.al-ko-club.com kostenlos anmelden und gleich von den vielen Vorteilen profitieren.

ALOIS KOBER GMBH

Ichenhauser Str. 14
89359 Kötz
Germany
Fon +49 8221 97-0
fahrzeugtechnik@al-ko.de
www.al-ko.com

AL-KO KOBER GmbH

Zellbergeben 38
6277 Zellberg
Austria
Fon +43 5282 2651 700
vertrieb.fzt@al-ko.at
www.al-ko.com



Besuchen Sie AL-KO unter

facebook.com/alko.fahrzeugtechnik

HIGHTECH-KOMPONENTEN FÜR CARAVANS

REISEFEELING
MIT SICHERHEIT
UND KOMFORT.



Technische Details und Preise^{*)}
Stand Januar 2015

*) = Unverbindliche Preisempfehlung des Herstellers (inkl. 19% MwSt.)

ATC Trailer Control

ATC-Einbau in AL-KO Chassis

AL-KO Chassis	Ges.-Gewicht min. – max. kg	Leergewicht min. kg	Best.-Nr.	VK €
	750–1.000	500	1 223 022	741,00
	1.001–1.300	800		
	1.301–1.500	1.000	1 223 023	741,00
	1.501–1.800	1.100	1 223 287	741,00
	1.801–2.000	1.300	1 225 186	741,00
	1.300–1.600	1.000	1 223 161	741,00
	1.601–2.000	1.200	1 223 162	741,00
	2.001–2.500	1.600	1 223 288	741,00
	2.501–2.800	1.800	1 730 034	741,00

ATC-Einbau in Hobby-Caravan (ab Modelljahr 1997) mit Knott-Achse

Hobby-Caravan	Ges.-Gewicht min. – max. kg	Leergewicht min. kg	Best.-Nr.	VK €
	750–1.000	500	1 225 429	782,00
	1.001–1.300	800		
	1.301–1.600	1.000	1 225 430	782,00
	1.601–1.900	1.100	1 225 431	782,00

ATC Display, Best.Nr. 1 225 304, VK € 132,00

Passend an alle ATC (auch für ATC-Hobby)
ab 2010. Für ältere ATC ist ein Software-Update
in den AL-KO Kundencentern Nord + Süd
möglich (Preis SW-Update auf Anfrage).

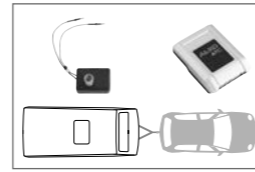

Seite 10

Sicherheitskupplung AKS™ 3004

Typ Zul. Ges.-Gewicht	Bohrungen	Anschluss A Ø mm	B mm	C mm	D mm	Gewicht kg	Best.-Nr.	VK €
AKS™ 3004 bis 3.000 kg Stützlast 150 kg	horizontal* kreuz**	35 + 50 45 + 50	50 + 54 40	11 18	168	4,2	1 225 158	357,00
Safety Dreierpack***	horizontal* kreuz**	35 + 50 45 + 50	50 + 54 40	11 18	168	5,4	1 225 155	388,00
Wetterschutz							1 287 002	60,00

* für AL-KO Auflaufeinrichtungen ** für sonstige Auflaufeinrichtungen *** AKS™ 3004 + Safety Compact + Safety-Ball

Seite 12

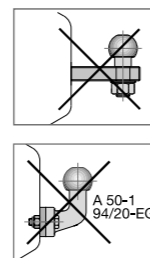
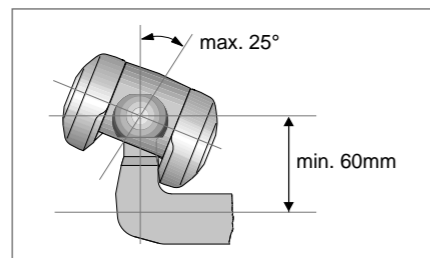
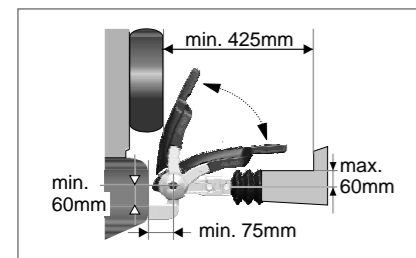
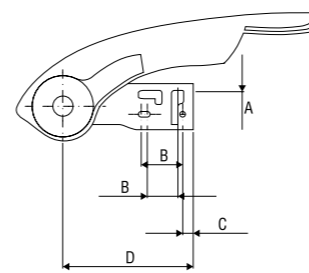

Sicherheitskupplung AKS™ 1300

Typ Zul. Ges.-Gewicht	Bohrungen	Anschluss A Ø mm	B mm	C mm	D mm	Gewicht kg	Best.-Nr.	VK €
AKS™ 1300 bis 1.360 kg Stützlast 100 kg	horizontal* kreuz**	35 + 50 45 + 50	50 + 54 40	11 18	168	3,5	1 225 288	336,00
Wetterschutz							1 287 002	60,00

* für AL-KO Auflaufeinrichtungen ** für sonstige Auflaufeinrichtungen

Seite 13

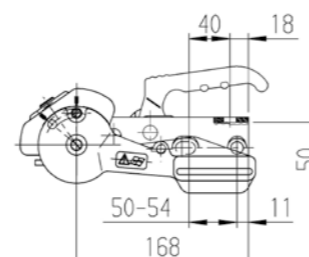
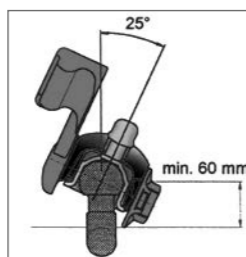
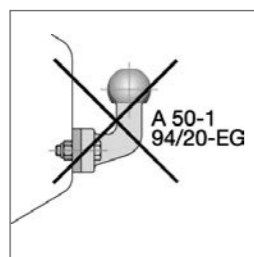
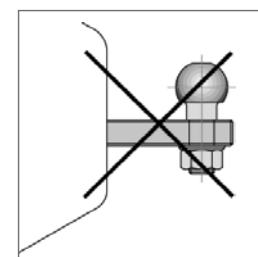
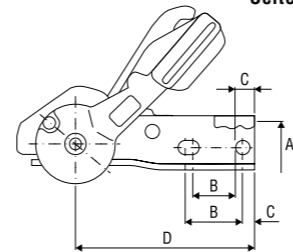

Octagon Achsstoßdämpfer

Seite 14

Einzelachse	Tandemachse	Farbe	Gewicht kg	Best.-Nr.	VK/Stk. €
bis 900 kg	bis 1.600 kg	grün	1,3	244 084	40,00
bis 1.350 kg	bis 2.700 kg	blau	1,3	244 085	40,00
bis 2.000 kg	bis 3.500 kg	rot	1,3	244 086	40,00
bis 4.000 kg	bis 7.500 kg	schwarz	1,5	244 087	40,00

AAA Premium Brake

Seite 16

Bezeichnung	Best.-Nr.	VK/Stk. €
Lieferumfang: Für Radbremsen (RB) mit geschraubten Standard- Bremschild ab 1999.		
RB 2051 (EA bis 1500 kg / TA bis 2800 kg)	1 730 026	211,00
RB 2361* (EA bis 2000 kg / TA bis 3500 kg)	1 730 298	298,00



Soft-Ball

Seite 15

Für Anhängervorrichtung	Farbe	Gewicht kg	Best.-Nr.	VK €
mit 50 mm Kugel	rot	0,15	605 307	4,40
mit 50 mm Kugel	schwarz	0,15	1 310 913	4,40
mit 50 mm Kugel	blau	0,15	1 337 726	4,40
mit 50 mm Kugel	aluminium	0,15	1 651 589	4,40

Soft-Dock

Seite 15

für AL-KO Kupplungen	Farbe	Gewicht kg	Best.-Nr.	VK €
Typ AK 7 (bis 2010), AK 10/2, AK 252, AK 160, AK 300	rot	0,3	603 952	14,00

Tresor

Seite 20

Außenmaße Länge x Breite x Höhe mm	Volumen Liter	Gewicht kg	Best.-Nr.	VK €
300 x 240 x 200	14	12,5	245 091	138,00

Safety-Ball

Seite 21

Typ	Farbe	Gewicht kg	Best.-Nr.	VK €
Safety-Ball	rot	0,2	605 305	6,90

AL-KO Unterlegkeil und Halter

o. Abb.

Typ	Radlast pro Keil = halbe Achslast kg	stat. Reifen- radius max. mm	Best.-Nr.	VK €
UK 10 K*	900	bis 310 mm	249 422	3,20
HA 10 K*			249 423	1,20

* Dieser Keil/Halter unterliegt nicht der DIN 76051.

Sicherheitszubehör

Seite 22

Bezeichnung	Gewicht kg	für AKS™ 1300 Best.-Nr. VK €	für AKS™ 2000 Best.-Nr. VK €	für AKS™ 2004/3004 Best.-Nr. VK €	für AK 160, Ø 35 mm Best.-Nr. VK €	für AK 160/300/350, Ø 50 mm Best.-Nr. VK €
AL-KO Bügelschloss**	0,2				247 589 16,50	247 589 16,50
AL-KO Steckschloss**	0,1	245 737 27,00	1 224 478 11,40			
AL-KO Bügelschloss Universal**	1,0				1 224 081 29,50	1 224 081 29,50
AL-KO Safety Compact silber	1,4	1 310 944 71,50		1 310 892 71,50	1 310 943 71,50	1 310 890* 71,50
AL-KO Safety Plus rot	1,5	1 225 258 147,00	247 632 224,00	1 225 260 147,00	1 225 261 147,00	1 225 257* 147,00

* nicht verwendbar bei AK 350

** o. Abb.

Diebstahlsicherung Safety Compact für Steckstütze

Seite 23

Verwendbar für	Inhalt	Oberflächen- behandlung	Gewicht kg	Best.-Nr.	VK €
Steckstützen Premium 1.250 kg, ab Baujahr 2006	2 Stück	galvanisch verzinkt	0,8	1 222 515	70,50

Benötigter Bedienungsraum

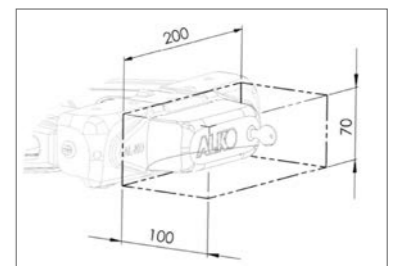

Typ*	Gewicht	Art.Nr.	Preis [€]
M20	32 kg	1730367	2.249,00
S21	42 kg	1730368	2.349,00
S22	42 kg	1730369	2.349,00

	Montage vor Achse		Montage hinter Achse	
	„M“ vor Achse ab Mj. 2010	Nein	„M“ hinter Achse**	Nein
Höhe a > 184 mm	M20	S21	S21	Höhe b > 184 mm
Höhe a = 125-184 mm	S22	S22	S22	Höhe b = 125-184 mm
Höhe a < 125 mm	S23	S23	S23	Höhe b < 125 mm

** : ggf. mit Verstärkungskit 1 224 882

kursive Versionen = Bodenfreiheit beachten, Beratung und Montage durch AL-KO + Fachhandel

*Mammut: max. zul. Ges.-Gewicht Caravan 2,25 t, max. Steigfähigkeit (Ges.-Gewicht): 15% (2,0 t) / 17% (1,8 t) / 28% (1,2 t);

Zusatzkit für Variante S2*	Inhalt	Best.-Nr.	VK €
Zusatzkit für Fahrgestelle AL-KO Vario III AV, bei Montage hinter der Achse, als Verstärkung des 2 mm Rahmenprofils	2 Verstärkungsbleche mit Schraubmaterial	1 224 882	35,00
Zusatzkit für Rahmenhöhe (X) kleiner 185 mm und größer 150 mm, um die Höhenunterschiede auszugleichen	6 Distanzplatten mit Schraubmaterial	1 224 883	83,50

*Mit den Zusatzkits kann der Einsatzbereich der Variante Unteneinbau erweitert werden

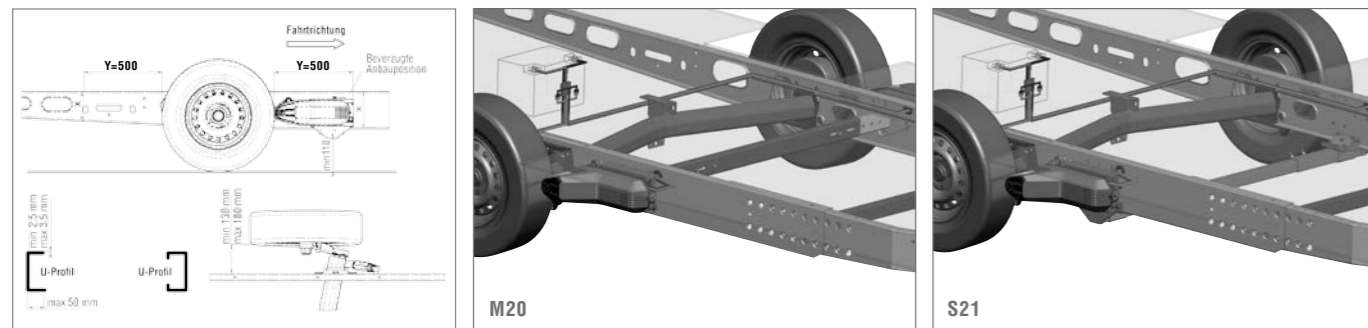

Die Variante S bzw. TS kann bei AL-KO und Fremdfahrgestellen unter folgenden Voraussetzungen verwendet werden: Das Rahmenprofil muss ein U oder C Profil sein und eine Materialstärke von 2,5 bis 3,5 mm haben. Der Abstand Rahmenaußenkante zu Reifeninnenseite muss min. 130 mm und max. 180 mm betragen. Die verbleibende Bodenfreiheit muss mind. 110 mm betragen.

Typ*	Gewicht	Art.Nr.	Preis [€]
TM400	67 kg	1730287	3.990,00
TM420	77 kg	1730289	4.090,00
TM402	74 kg	1730054	4.090,00
TS412	84 kg	1730233	4.190,00
TS422	84 kg	1730049	4.190,00

	Montage vor + hinter Achse			
	„M“ vor Achse (ab Mj. 2010)	Nein	2 Bohrungen hinter Achse gem. Abb. (ab Mj. 2015)	Nein
Höhe a > 184 mm	TM400 TM402 TM403	X	X X	Höhe b ≥ 125 mm Höhe b ≥ 125 mm Höhe b < 125 mm
Höhe a > 184 mm	TS412 TS413	X	X	Höhe b ≥ 125 mm Höhe b < 125 mm
Höhe a = 125-184 mm	TM420 TS422 TS423	X X X	X X X	Höhe b ≥ 125 mm Höhe b ≥ 125 mm Höhe b < 125 mm
Höhe a < 125 mm	TS432 TS423	X X	X X	Höhe b ≥ 125 mm Höhe b < 125 mm

kursive Versionen = Bodenfreiheit beachten, Beratung und Montage durch AL-KO + Fachhandel

*Mammut Tandem: max. zul. Ges.-Gewicht Caravan 3,0 t, max. Steigfähigkeit (Ges.-Gewicht): 15% (3,0t)

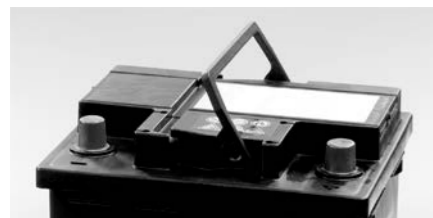

Batterie

Für den Betrieb des MAMMUT empfiehlt AL-KO wartungsfreie Bleiakkus mit Gel- oder Vliestechnologie (AGM)*. Wird die Batterie ausschließlich für das MAMMUT eingesetzt, sollte sie über eine Ladekapazität von mindestens 80 Ah (Einachser) bzw. 100 Ah (Tandem) verfügen. Voll geladen kann so zwei Stunden in ebenem Gelände oder eine halben Stunde bei maximaler Last rangiert werden. Alternativ kann eine AGM-Batterie mit Spiralzellentechnologie (z.B. Optima)* eingesetzt werden. Hier empfehlen wir eine Kapazität von mindestens 66 Ah. *mit abgestimmter Ladetechnik

Bezeichnung	Tragfähigkeit statisch kg	Zul. Ges.-Gewicht des Anhängers kg	Oberflächenbehandlung	Gewicht kg	Best.-Nr.	VK €
Compact 800 kg kurz	max. 800	max. 1.600	feuerverzinkt	3,4	205 808	48,00
Compact 800 kg lang	max. 800	max. 1.600	feuerverzinkt	3,6	205 817	49,50
Stabilform 1.000 kg kurz	max. 1.000	max. 2.000	feuerverzinkt	4,2	267 265	89,00
Premium 1.250 kg lang	max. 1.250	max. 2.500	feuerverzinkt	4,95	1 221 694	108,00
Ausdrehkurbel Schlüsselweite 19 mm 665 mm lang	-	-	feuerverzinkt	1	205 520	12,00
Montageschiene*			feuerverzinkt	0,5	294 370	27,50
Halteflasche*			feuerverzinkt	0,05	365 100	8,10

* bei Montage an anderen Chassis

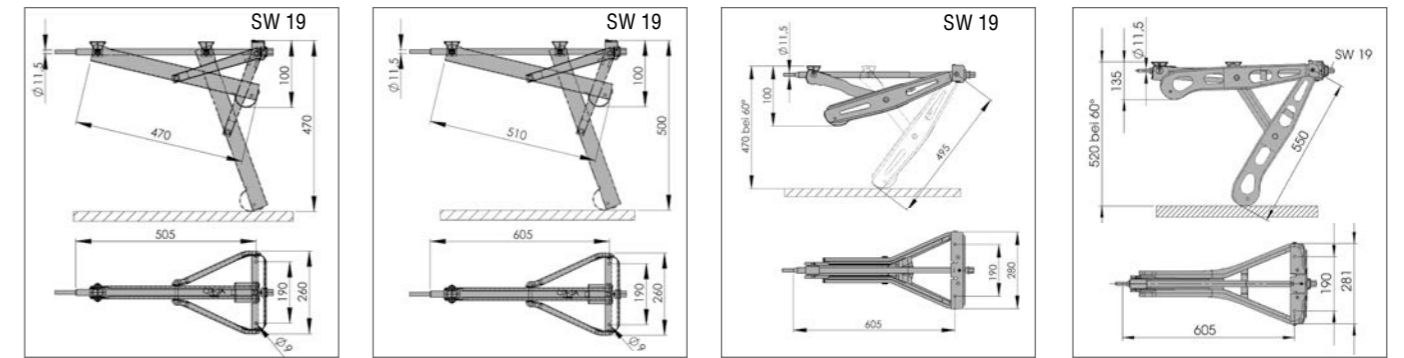

Best.-Nr. 205 808

Best.-Nr. 205 817

Best.-Nr. 267 265

Best.-Nr. 1 221 694

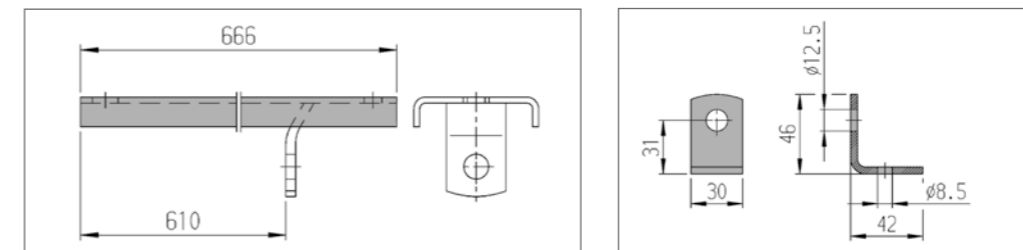

Best.-Nr. 294 370

Best.-Nr. 365 100

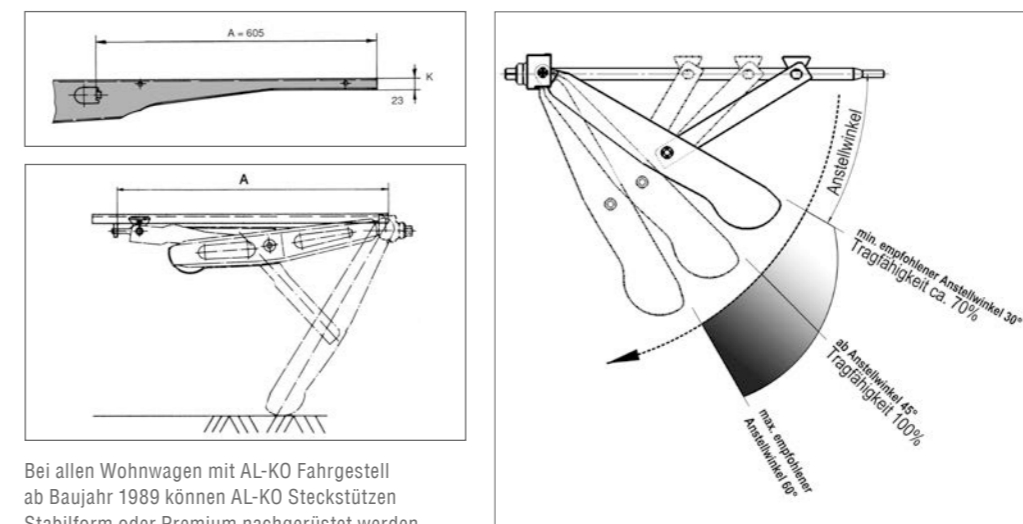

Bei allen Wohnwagen mit AL-KO Fahrgestell ab Baujahr 1989 können AL-KO Steckstützen Stabilform oder Premium nachgerüstet werden.

Maß „A“ und „K“ überprüfen:
Maß A = 605 mm = möglich
Maß A = 505 mm = nicht möglich

Maß K = 23 mm = möglich
Maß K = 30 mm = nicht möglich

Die maximale Tragfähigkeit entwickeln AL-KO Steckstützen ab einem Anstellwinkel von 45°. Wird die Steckstütze sehr flach angestellt (z.B. 30°) verringert sich die Tragfähigkeit (siehe Skizze).

AL-KO Komfort-Kit

Verwendbar für	Gewicht kg	Best.-Nr.	VK €
alle Ausdrehstützen mit Sechskant SW 19	2,3	1 210 506	63,00



Seite 30

big foot

Bezeichnung	Gewicht Satz kg	Best.-Nr.	VK €/Satz
AL-KO big foot Abstützfuß*	2,5	1 212 458	97,00
Adapter 45 mm* für AL-KO big foot	2,5	1 213 899	73,00

* passend für Steckstützen Stabilform und Premium

Seite 31

E.C.S. Elektronisches Comfort-Stützensystem mit Fernbedienung

Tragfähigkeit statisch kg	Zul. Ges.-Gewicht des Anhängers kg	Stromaufnahme	Dauer Ausrichtvorgang	Gewicht kg	Best.-Nr.	VK €
max. 1.250	max. 2.500	20 A	ca. 3-4 Minuten	37,5	1 223 096	1.920,00

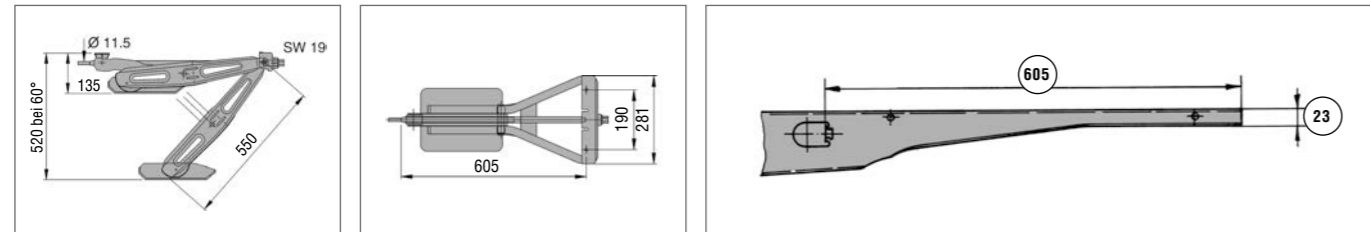

Nachrüstung bei allen Wohnwagen mit AL-KO Fahrgestell ab Baujahr 1989, bei denen die Aufnahmen für die Stützen folgende Maße haben: Maß 605 mm und Maß 23 mm

Seite 32

Stützräder Produktlinie Premium*

Tragfähig. stat. kg	Tragfähig. dynam. kg	Rad mm	Felge	Gewicht kg	Best.-Nr.	VK €
300	180	230 x 80 Vollgummi	Blech	9,8	1 221 695	132,00

* Korrosionsschutz: feuerverzinkt; Radlager: Gleitlager; Schwingarmfederung vorhanden; Kurbel und Rad abnehmbar

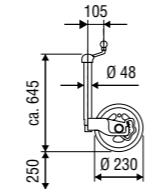

Best.-Nr. 1 221 695

Seite 33

Stützräder Produktlinie Plus*

Tragfähig. stat. kg	Tragfähig. dynam. kg	Rad mm	Felge	Gewicht kg	Best.-Nr.	VK €
150	90	200 x 50 Vollgummi	Blech	5	1 222 436	29,50
150	90	215 x 65 Softgummi	Kunststoff	5	1 222 435	40,00
200	120	260 x 85 Luft	Blech	5	1 222 438	61,00
300	180	200 x 50 Vollgummi	Blech	7	1 222 437	66,00

* Korrosionsschutz: feuerverzinkt; Kurbel mit Drucklager; Radlager: Gleitlager

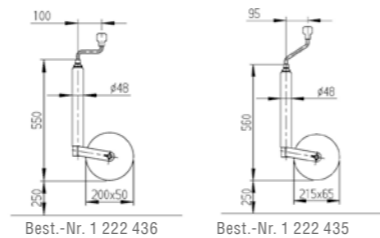

Best.-Nr. 1 222 436

Best.-Nr. 1 222 435

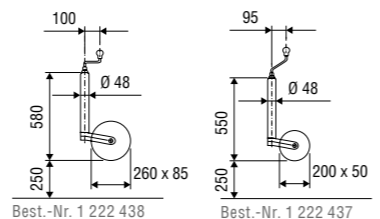

Best.-Nr. 1 222 438

Best.-Nr. 1 222 437

Seite 33

Rangiergriff

Verwendbar für	Gewicht kg	Best.-Nr.	VK €
alle Stützräder mit Ø 48 mm Außenrohr	0,2	1 210 182	14,00

Seite 32

Wagenheber

Tragfähigkeit statisch kg	Anfangshöhe mm	Hubhöhe mm	Endhöhe mm	Gewicht kg	Best.-Nr.	VK €
800	85	290	375	4,5	246 059 mit Box	148,00
1.000	85	290	375	5,5	1 222 530 mit Anbauteilen	169,00
1.500	200	190	390	4,5	1 730 240 (Aufnahme)*	82,00
2.000	170	213	383	3,7	1 730 395 (hydr. Wagenheber)**	133,00

*Zur Verwendung mit hydraulischen Wagenhebern (min. 2.000 kg Traglast, Stempel Ø 28 - 40mm, Kopf flach oder Rille, Hubhöhen siehe Tabelle).

**ohne Abbildung

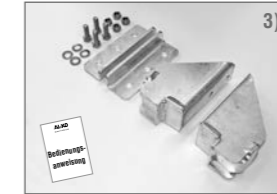

- 1) Lieferumfang Bausatz 800 kg Best.-Nr. 246 059
- 2) Lieferumfang Bausatz 1.000 kg Best.-Nr. 1 222 530
- 3) Lieferumfang Anbausatz 1.500 kg Best.-Nr. 1 730 240

Seite 34

Ersatzradhalter

Maß X mm	75	85	95	105	115	125	Rahmenabstand mm	Ausführung	Best.-Nr.	Gewicht kg	VK €
EH1	Reifenbreite* mm	155	165	175	185	195	1050 - 1250	A	1 555 934	6,4	148,00
		1250 - 1550	B	1 555 943	6,8	148,00					
		1450 - 1850	C	1 555 955	7,7	153,00					
EH1 BR	Reifenbreite* mm	175	185	195	205	215	1265 - 1515	D	1 556 005	6,8	153,00
		1465 - 1815	E	1 556 010	7,7	174,00					
Nachrüst-Zubehörsatz EH2									294 284	1,85	35,00

* Reifenbreiten sind aufgrund zulässiger Toleranzen in der Fertigung von Reifen nur Anhaltswerte. Bei einer Reifenbreite von 215mm kann es zum Verkleben zwischen Reifen und Rahmen beim Ausziehen des Ersatzradhalters kommen. Die Einsatzmöglichkeit des Ersatzradhalters ist daher vor dem Einbau zu prüfen!

Maß X zum Bestimmen des maximal möglichen Reifens

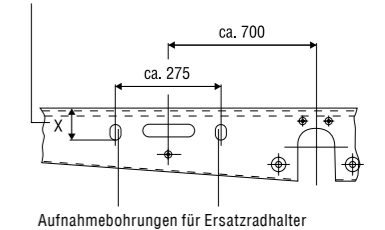

Aufnahmebohrungen für Ersatzradhalter

Seite 35

Premium Cover + Deichselabdeckung

Typ	Best.-Nr.	VK €
Cover Alu-Optik*	1258799	101,50
Cover Carbon-Optik*	1258800	122,00
Cover matt-schwarz*	1258801	70,50
Deichselabdeckung Alu-Optik	1258802	193,00
Deichselabdeckung Carbon-Optik	1258803	204,00
Deichselabdeckung matt-schwarz	1258804	132,00

* passend für AL-KO Euro-Aufaufeinrichtung und 15° Holmstellung

Seite 36

Maße Deichselabdeckung

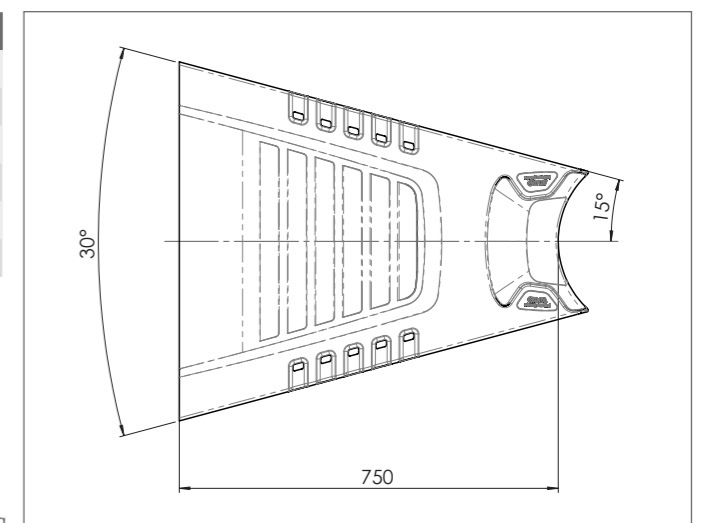



ANFRAGEFORMULAR

**Fax +49 8221 97-8550 (Süd) oder +49 5493 9922-22 (Nord)
oder per Post oder E-Mail**

ALOIS KOBER GMBH

AL-KO KUNDENCENTER SÜD

Bahnhofstraße 40, 89359 Kötz
Fon +49 800 2556000 (kostenlos)
Fax +49 8221 97-8550
alko.kundencenter@al-ko.de

SAWIKO Fahrzeugzubehör GmbH

AL-KO KUNDENCENTER NORD

Ringstraße 3, 49434 Neuenkirchen-Vörden
Fon +49 5493 9922-0
Fax +49 5493 9922-22
info@sawiko.de

Ich interessiere mich für diese(s) Produkt(e) _____

Caravanhersteller _____

Typ/Modell/Modelljahr _____

Tag der ersten Zulassung _____

Fahrzeugidentifikations-Nr. _____

Absender _____

Straße _____

PLZ, Ort _____

Telefon _____

Fax _____

E-Mail _____

Bitte füllen Sie dieses Formular komplett aus und legen Sie eine Kopie des Fahrzeugscheines bei. Dadurch können unsere Servicemitarbeiter Sie optimal beraten.